

# セルシオ

メーカー名：トヨタ  
車名：セルシオ  
年式：平成13年7月( 01.7 )  
車両型式：UA-UCF31  
エンジン型式：3UZ

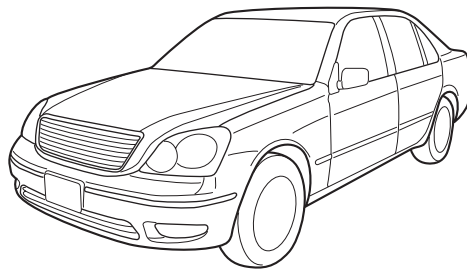

## 1 カーオーディオの取り外しと各センサー入力コードの接続位置

取り外したネジ類、部品は紛失しないようご注意ください。  
取り付けは取り外しの逆の手順で行なって下さい。  
クリップは破損し易い為、取扱いには充分ご注意ください。

オーディオを外す際はTUNEのUP側のボタンとDISKボタンを同時に押したままキーをACC電源に入れ表示部がSHIPになったらキーをOFFにして外して下さい。

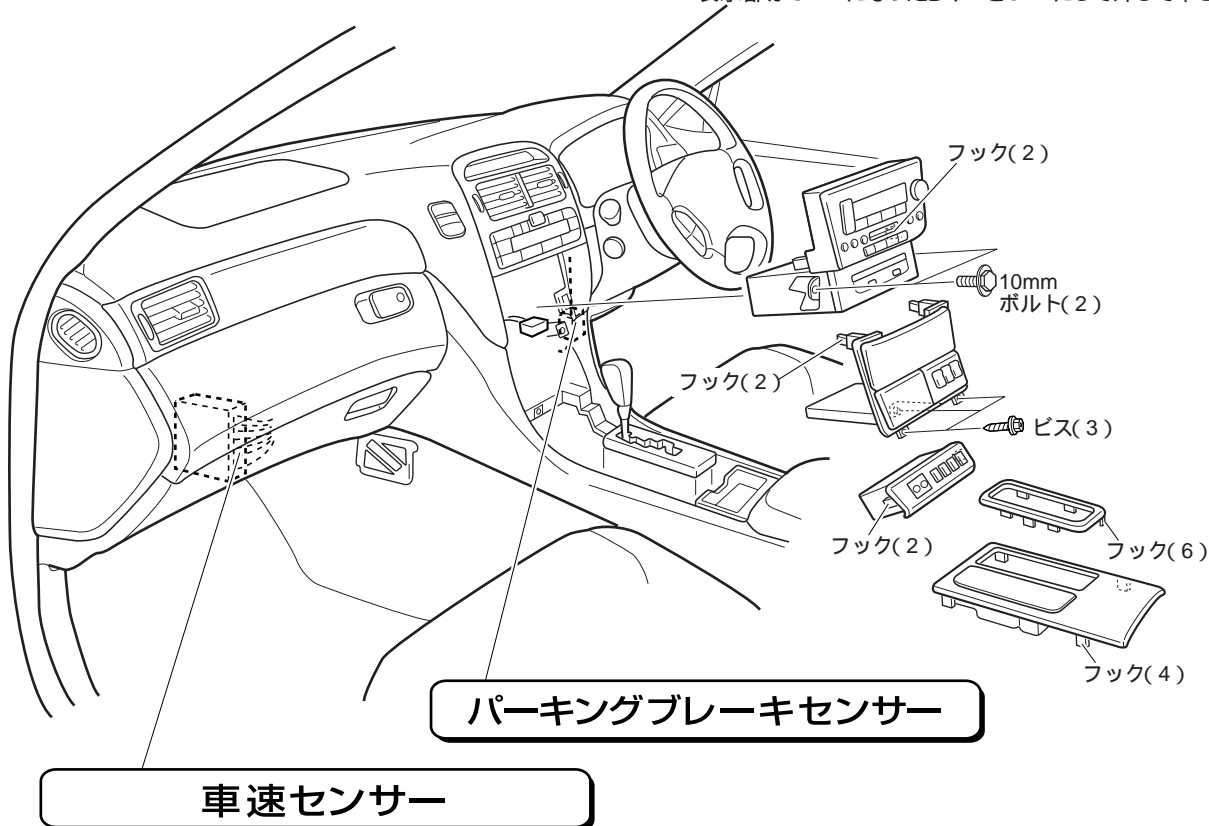

専用カーオーディオのため、ソニーカーオーディオとの交換は出来ません。

(単位:mm)

2 電源ハーネス、配線コネクタの説明

配線の色は、年式により異なる場合があります。

● 車側側の配線コネクタの説明

車側側カプラー側からの視図

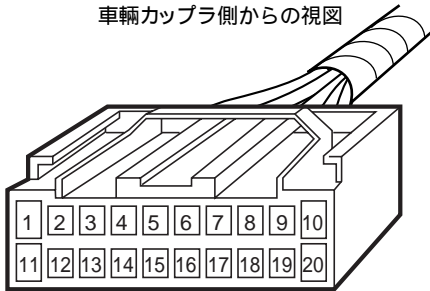

アンテナ端子 = トヨタ専用端子  
取付け金具 = 未発売  
配線キット = 未発売

1	青 / 黄	純正用
2	緑	
3	アキ	
4	アキ	
5	緑	
6	アキ	
7	黄	
8	黒	
9	赤	
10	灰	

11	灰	純正用
12	白 / 緑	
13	アキ	
14	アキ	
15	赤	
16	アキ	
17	アキ	
18	白	
19	緑	
20	茶	

専用カーステレオ装着のためソニーカーステレオの取付けはできません。  
ラジオ用アンテナ端子の形状が異なるためCDX-545RFなどのRF機種を接続することはできません。

3 フロントスピーカー取付情報

取り外したネジ類、部品は紛失しないようご注意ください。  
取り付けは取り外しの逆の手順で行なって下さい。  
クリップは破損し易い為、取扱いには充分ご注意ください。

フロントスピーカーの取り外し

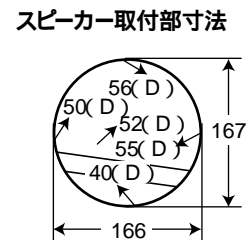
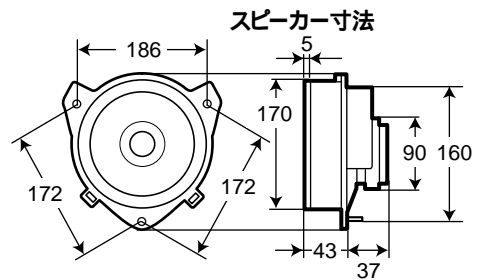
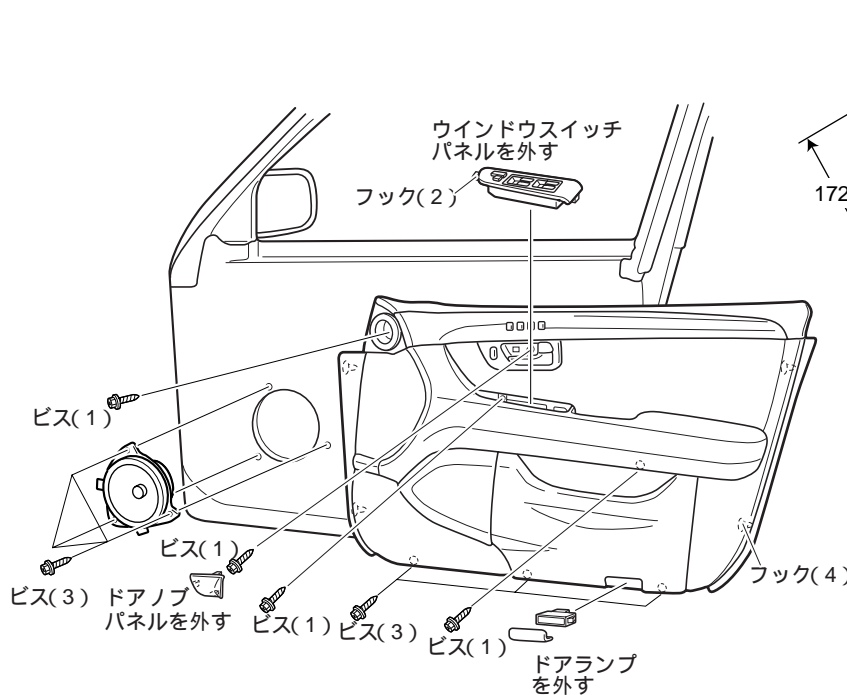

純正フロントスピーカーのインピーダンスは2オームです。

(単位: mm)

●オーディオ ↔ シフトレバー関連情報

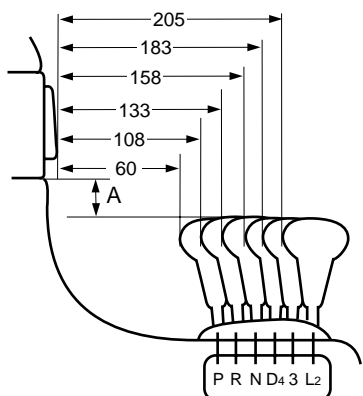

運転席、助手席のシート間

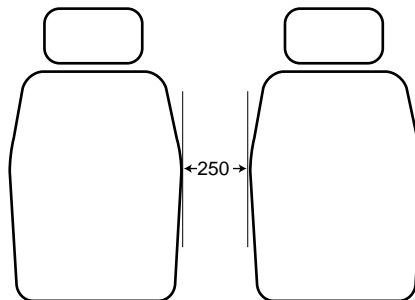

(単位: mm)

**4 リアスピーカー取付情報**

取り外したネジ類、部品は紛失しないようご注意ください。  
取り付けは取り外しの逆の手順で行なって下さい。  
クリップは破損し易い為、取扱いには充分ご注意ください。

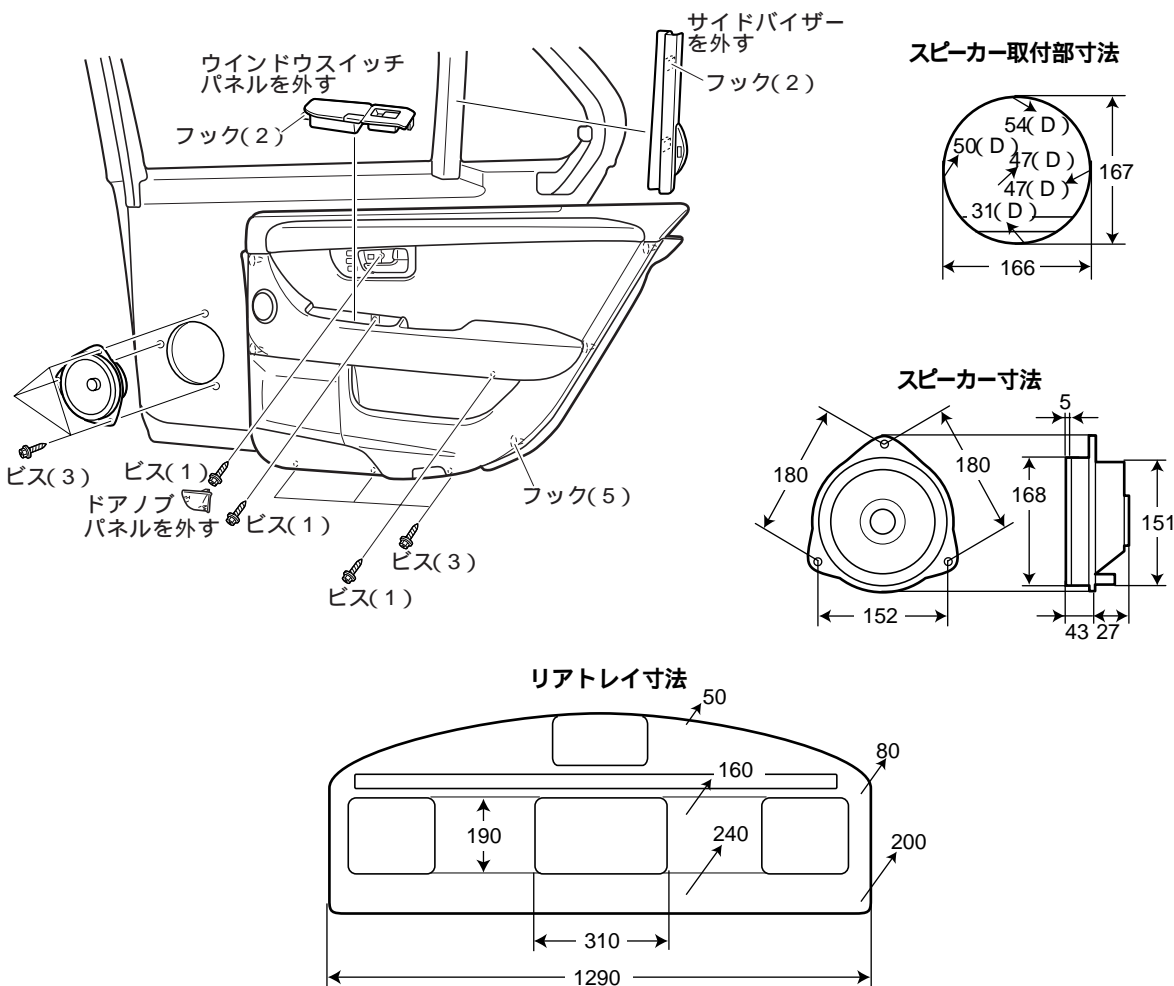

(単位: mm)

5 各種センサーコードの接続

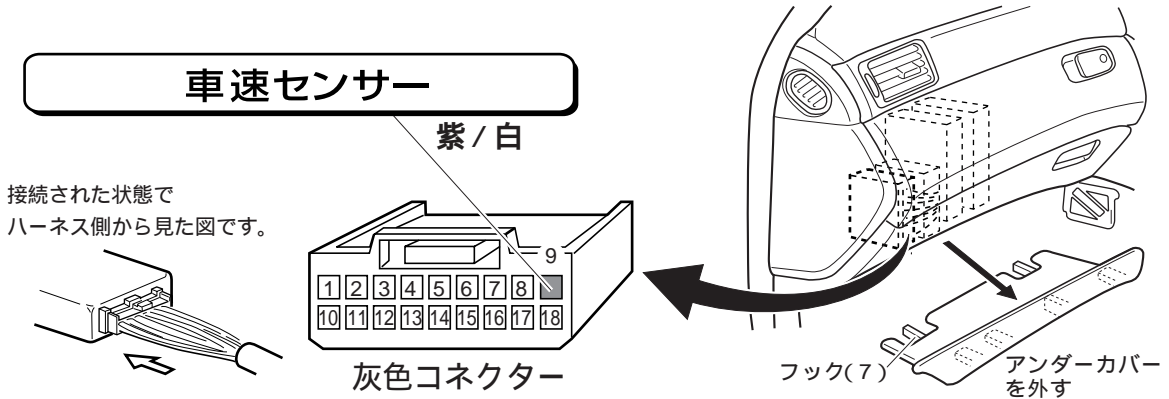

紫/白の線に車速センサー入力コードを接続します。

車速センサー入力コードは、フェールインジェクションユニットの18Pコネクターより出ている車速信号線(紫/白)に圧着式コネクターを用いて確実に接続します。

パーキングブレーキセンサー

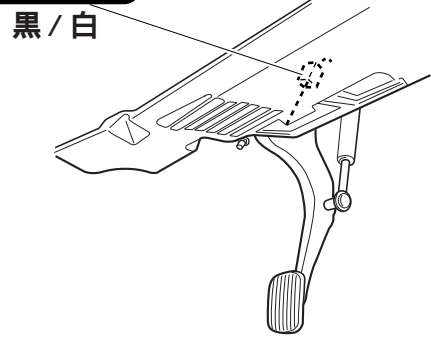

黒/白の線にパーキングブレーキスイッチ入力コードを接続します。

パーキングブレーキスイッチ入力コードは、パーキングブレーキスイッチより出ているパーキングブレーキ信号線(黒/白)に圧着式コネクターを用いて確実に接続します。

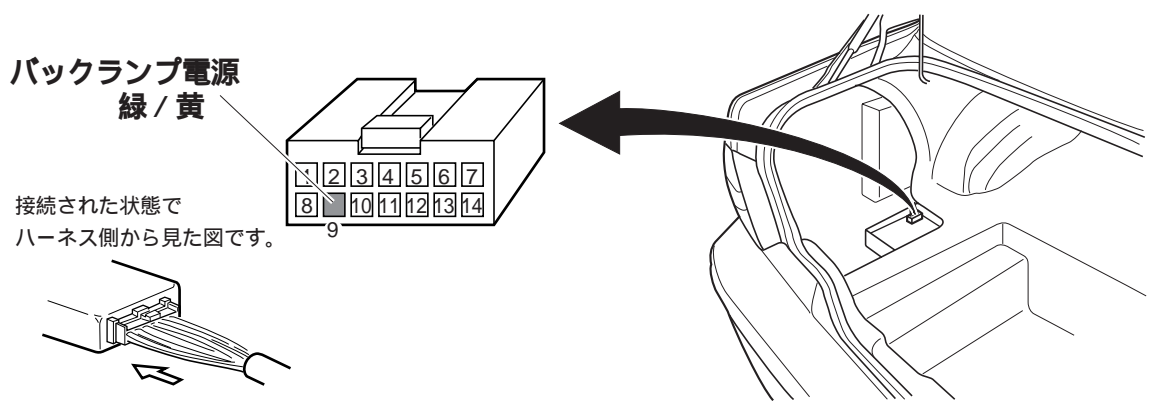

緑/黄の線にバックセンサー入力コードを接続します。

バックセンサー入力コードは、トランクルーム内14Pコネクターより出ているバックランプ信号線(緑/黄)に圧着式コネクターを用いて確実に接続します。